



VYSOKOZDVIŽNÉ VOZÍKY



ČZ STRAKONICE, a.s.



Výrobce představuje čelní vysokozdvizné vozíky DVHM 3522 TX, TXK a DV 35 T4, DV 35 T4K které slouží k nakládání, skládání a přepravě zboží a materiálu zejména paletovaného. Jsou určeny především k provozu v terénních podmínkách, kde nelze používat vozíky běžného provedení. Vozíky DV35 T4 a T4 K jsou vybaveny pohonem všech kol. Pohon kol řídící nápravy slouží jako vyprošťovací pro provoz v těžkých terénních podmínkách. Na vozíky lze montovat různá přídatná zařízení a doplňky. Vozíky splňují požadavky směrnice 89/392 EHS a zákona č. 22 / 1997 Sb.

Provozní přednosti:

- jednoduchá obsluha a snadná přístupnost k důležitým celkům
- zdvojená montáž kol hnací nápravy
- uzávěrka diferenciálu
- samostavitelné brzdové čelisti s bezasbestovým obložení
- vysoká světlost
- odpružená řídící náprava
- panoramatické zdvihací zařízení s dobrou průhledností
- hydrodynamický měnič kroutícího momentu
- dvoustupňová převodovka power shift řaditelná pod zatížením
- vypínatelná redukční převodovka
- u DV 35 T4 a T4K navíc pohon všech kol
- elektromagnetické zastavování motoru
- odpružené a seřizovatelné sedadlo řidiče
- hydraulické servořízení a sklopný volant s rukojetí
- pracovní osvětlení
- kabina s topením (u DVHM 3522 TXK a DV 35 T4K)
- výfuk vyveden nahoru

Na požadavek:

- možnost montáže zařízení ROMDA pro zimní startování
- katalyzátor
- podpěrné válce zdvihacího zařízení
- řada zdvihů do 4,4 m (pro zdvihy do 8,3 m zdvihací zařízení Triplex)
- zakrytování ochranného rámu - lehká kabina
- kabina s topením

DVHM 3522 TX, DVHM 3522 TXK, DV 35 T4, DV 35 T4K

Výrobce		ČZ Strakonice, a.s.				
		DVHM 3522 TX	DVHM 3522 TXK	DV 35 T 4	DV 35 T 4K	
Jmenovitá nosnost	Q - zdvihaná hmotnost	kg	3500	3500	3500	3500
Vyložení těžiště	c - základní poloha	mm	500	500	500	500
Druh motoru	Vznětový naftový					
Způsob řízení	Sedící řidič					
Druh obručí	vpředu/vzadu	L - vzdušnicové	L/L	L/L	L/L	L/L
Počet kol	vpředu/vzadu	(+ hnací)	+4/2	+4/2	+2/2	+2/2
Rozměry						
Zdvih	h_3 - výška zdvihu	mm	3300	3300	3300	3300
	h_2 - výška volného zdvihu	mm	-	-	-	-
Rameno vidlice	t - tloušťka	mm	50	50	50	50
	b - šířka	mm	100	100	100	100
	l - délka	mm	1200	1200	1200	1200
Náklon zdvihacího zařízení	vpřed/vzad	°	6/15	6/15	6/15	6/15
Obrysové rozměry	L_2 - délka k před. Svislé ploše vidlic	mm	3130	3130	3130	3130
	B - šířka	mm	2066	2066	2066	2066
	h_1 - konstrukční výška	mm	2490	2490	2490	2490
	h_6 - výška ochranného rámu	mm	2480	2550	2480	2550
	h_4 - výška při max.zdvihu	mm	4060	4060	4130	4130
	h_7 - výška sedadla řidiče	mm				
Otočný rádius vnější	W_a	mm	3800	3800	4100	4100
Vzdál.čela vidlice od osy př.náp	X	mm	605	605	605	605
Šířka uličky při zatáčce 180°	Ast_3 s paletou 800x1200 mm	mm				
Šířka pracovní uličky	Ast s paletou 800x1200 mm	mm	5410	5410	5710	5710
Základní parametry						
Stabilita	dle ČSN 26 8806 (ISO 1074)				ANO	
Rychlosti	pojezd s Q/bez Q	km/h			28/28	
	zdvih s Q/bez Q	m/s			0,42/0,45	
	spouštění s Q/bez Q	m/s			Max. 0,50	
Tažná síla	s Q/bez Q	kN			10/10	
Dovolené stoupání	s Q/bez Q	%			35/35	
Hmotnost						
Pohotovostní hmotnost		kg	5250	5360	5460	5570
Zatížení nápravy s Q	vpředu	kg	8100	8230	8230	8230
	vzadu	kg	650	630	900	900
Provozní údaje						
Kola	počet kol - vpředu/vzadu		4/2	4/2	2/2	2/2
	rozměr vpředu		8,25-20		8,25-20	
	rozměr vzadu		10,0/75-15,3			
Rozvor	Y	mm	2075	2075	2075	2075
Rozchod	vpředu - R_1	mm	1770	1770	1770	1770
	vzadu - R_2	mm	1480	1480	1890	1890
Světlost	nejnižší bod - m_1	mm	320	320	280	280
	střed rozvoru	mm	380	380		
Brzdy	provozní nožní				Hydraulická	
Parkovací ruční					Mechanická	
Pohonná jednotka						
Spalovací motor	výrobce/typ		ZETOR Z 7701.14			
	výkon	kW	39			
	otáčky	min ⁻¹	1950			
	počet taktů/obsah(cm ³) / počet válců		4/3595/4			
	spotřeba paliva (podle VDI 2198)	l/h	3,6	3,6	3,6	3,6
Akumulátorová baterie	typ					
	napětí/kapacita	V/Ah	12/120			
Spojka	druh		Hydrodynamický měnič			
Řazení rychlosti	druh řazení		Nepřímé kapalinové/ mechanické			
	počet rychl. stupňů vpřed/vzad		4/4			
Převod	druh		Power shift			
Pracovní přetlak	pro přídavná zařízení	MPa	16			
Řízení	druh		Hydrostatické - bez mechanické vazby			

ČZ Strakonice, a.s.
Tovární 202, 386 15
Tel.: +420 342 342 685
+420 800 184 523
Fax: +420 342 343 043
E-mail: prodej@desta.cz
www.desta.cz

Výrobce si vyhrazuje právo technických změn.

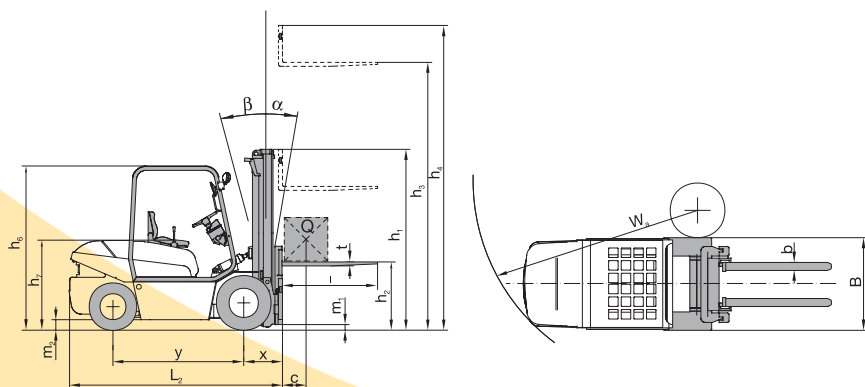

EXTERNÍ PRODEJCE

